



CODE OF CONDUCT

Der IT- und
Engineering-Dienstleister

INHALT

Code of Conduct – Unternehmensgrundsätze – Ethik – Verhaltenskodex	3
Verantwortung gegenüber der Gesellschaft und den Mitarbeitern	5
Menschenrechte.....	5
Chancengleichheit.....	5
Kinderarbeit und Zwangsarbeit.....	5
Arbeit- und Gesundheitsschutz.....	5
Umweltschutz und Nachhaltigkeit.....	5
Verantwortung unserer Mitarbeiter	6
Vertraulichkeit.....	6
Kommunikation mit der Öffentlichkeit.....	6
Vermeiden von Interessenkonflikten.....	6
Einladungen und Geschenke sowie sonstige Zuwendungen.....	6
Verantwortung gegenüber Wettbewerbern, Amtsträgern und Geschäftspartnern	7
Korruption.....	7
Wettbewerbs- und Kartellrecht.....	7
Berater/Agenten/Mittler.....	7
Spenden und Sponsoring.....	7
Verantwortung gegenüber den Eigentümern	9
Schutz des Unternehmenseigentums.....	9
Datenschutz.....	9
IT- und Informationssicherheit.....	9
Geldwäsche.....	9
Einhaltung des Verhaltenskodex	10
Inkraftsetzung	10

CODE OF CONDUCT

Unternehmensgrundsätze – Ethik – Verhaltenskodex

Ziel des Verhaltenskodex

Diese Verhaltensgrundsätze im Rahmen des „Code of Conduct“ stellen einen einheitlichen Rahmen für alle Mitarbeiter der Hönigsberg & Düvel Datentechnik GmbH und ihrer verbundenen Unternehmen (im nachfolgenden „H&D“ genannt) dar. Sie dienen zur Unterstützung unserer Mitarbeiter in der Bewältigung der rechtlichen und ethischen Herausforderungen bei der täglichen Arbeit.

Diese Regelung ist verbindlich für alle Mitarbeiter in grundsätzlichen Verhaltensfragen. H&D steht für ein achtbares, ehrliches und regelkonformes Handeln im Geschäftsalltag und bekennt sich zu den nachstehenden Verhaltensgrundsätzen.



*Bernhard Hönigsberg
Sprecher
der Geschäftsführung*



*Anita Hönigsberg
Geschäftsführerin*



*Andreas Lehmann
Geschäftsführer*



*Claudia Raabe
Geschäftsführerin*

>>H&D STEHT
FÜR EIN ACHTBARES,
EHRliches UND
REGELKONFORMES
HANDELN<<



VERANTWORTUNG GEGENÜBER DER GESELLSCHAFT UND DEN MITARBEITERN

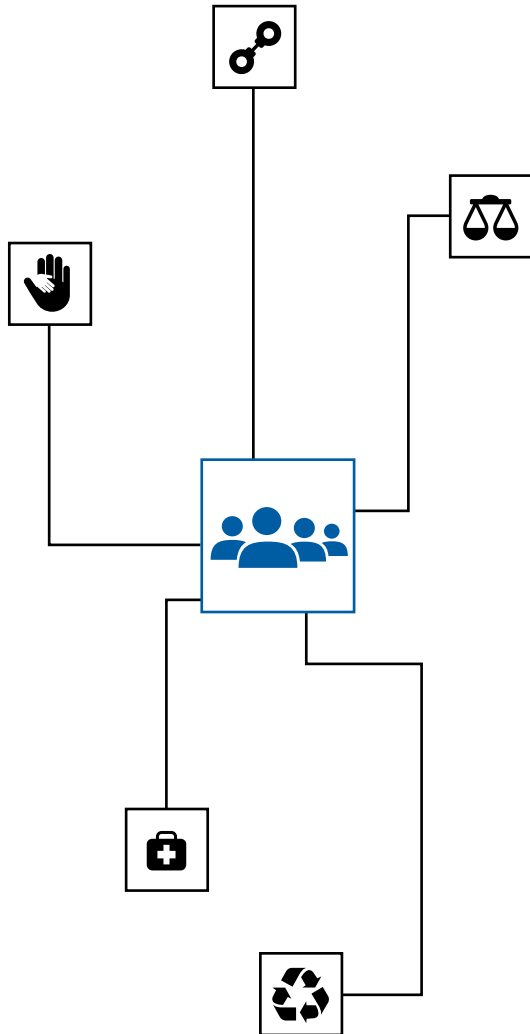

Menschenrechte

H&D achtet und respektiert die anerkannten Menschenrechte und toleriert kein Verhalten, das diese missachtet.

Chancengleichheit

H&D duldet keine Diskriminierung von Personen, insbesondere nicht aufgrund ihrer Abstammung, Religion, sexuellen Orientierung, Nationalität, Herkunft, politischen oder gewerkschaftlichen Betätigung oder wegen ihres Alters, Geschlechtes oder einer Behinderung. H&D fördert die Vielfalt der Gesellschaft, der Sprache, Kulturen und Lebensweisen.

Kinderarbeit und Zwangsarbeit

H&D verachtet jegliche Form von Kinderarbeit und Zwangsarbeit und toleriert diese nicht.

Arbeit- und Gesundheitsschutz

Die Sicherheit unserer Mitarbeiter ist ein zentrales Gebot unseres unternehmerischen Handelns. Wir wenden die Gefährdungen mit präventivem Arbeitsschutz von Personen ab und unterstützen durch gute Arbeitsbedingungen die Gesunderhaltung unserer Mitarbeiter.

Arbeitsschutz ist ein Teil der Eigenverantwortung eines jeden Mitarbeiters. Gefährdungen sind durch vorausschauendes, umsichtiges und sicherheitsbewusstes Verhalten zu vermeiden. Gefährdungen oder Mängel sind unverzüglich der zuständigen Führungskraft zu melden.

Umweltschutz und Nachhaltigkeit

H&D verfügt über ein unternehmensweites ISO- konformes Umwelt- und Energiemanagement. H&D hat eine Umwelt- und Energiepolitik umfassend definiert und veröffentlicht. Diese Politik ist eine praktische Orientierung für die vielfältigen, dem Umweltschutz dienenden Maßnahmen des Unternehmens und umfasst u. a. die Schärfung des Umweltbewusstseins bei den Mitarbeiterinnen und Mitarbeitern, Geschäftspartnern und Lieferanten, die Förderung schonender Rohstoffgewinnung, den Einsatz ökonomischer Technologien und Stoffe in allen Unternehmensbereichen und die Einhaltung der gesetzlichen Anforderung. Unser Ziel ist, mit unseren Geschäftspartnern die Umwelt nachhaltig zu schützen.

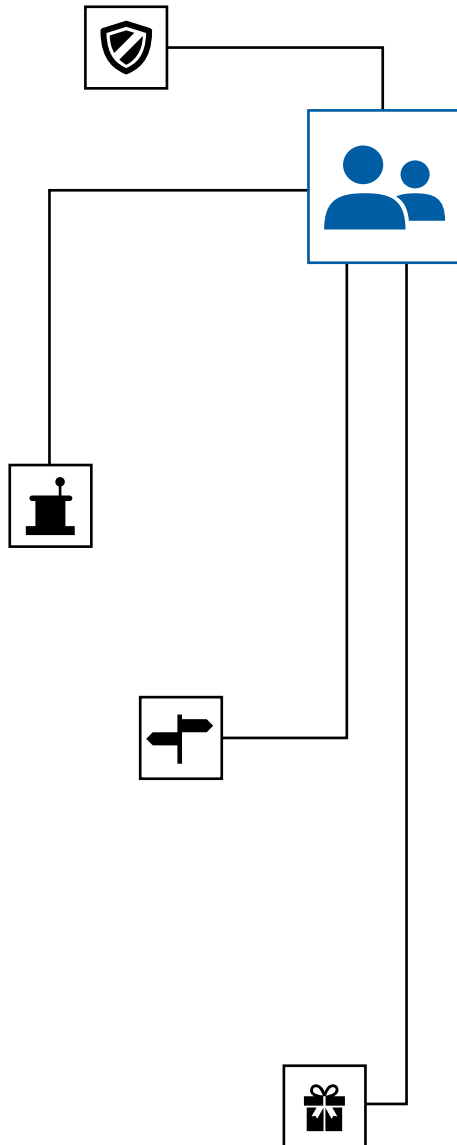

VERANTWORTUNG UNSERER MITARBEITER

Vertraulichkeit

Alle Informationen, die nicht veröffentlicht wurden und nicht allgemein bekannt sind, werden vertraulich behandelt. Dies gilt auch für Informationen von Dritten wie zum Beispiel Geschäftspartnern, die wir aufgrund unserer Tätigkeit bei H&D erhalten. Wir untersagen grundsätzlich, aus unseren internen Unternehmensprozessen resultierendes Wissen für private Zwecke zu nutzen.

Kommunikation mit der Öffentlichkeit

H&D stellt einen einheitlichen und professionellen Außenauftritt des Unternehmens sicher. Sämtliche Pressefragen werden grundsätzlich von der Kommunikation und Öffentlichkeitsarbeit koordiniert. Anfragen von Medienvertretern und der Presse sind daher immer an die Kommunikation und Öffentlichkeitsarbeit weiterzuleiten oder es ist an sie zu verweisen. Die gesetzlichen Arbeitnehmervertretungen bleiben hiervon unberührt.

Vermeiden von Interessenkonflikten

Im Geschäftsalltag können wir vor Entscheidungssituationen gestellt werden, denen die Interessen des Unternehmens im Widerspruch zu unseren persönlichen Interessen stehen. Interessenskonflikte können dazu führen, dass Entscheidungen nicht mehr unbefangen im Sinne des Unternehmens getroffen werden. Mitarbeiter, die von einem möglichen oder tatsächlichen Interessenskonflikt betroffen sind, sind verpflichtet, die Führungskraft oder die Geschäftsführung davon rasch in Kenntnis zu setzen, um eine schnelle Klärung herbeizuführen.

Einladungen und Geschenke sowie sonstige Zuwendungen

Annahmen oder Gewährung von Geschenken, Einladungen, Zuwendungen oder Vorteilen jeglicher Art dürfen in Verbindung mit unserer Tätigkeit im Rahmen interner Regelungen angenommen oder ausgesprochen werden, wenn sie angemessen sind und nicht in Erwartung einer Gegenleistung oder sonstiger Bevorzugungen erfolgen. Konkrete Anweisungen sind in der eGuideline „Vermeidung von Interessenskonflikten“ definiert.

VERANTWORTUNG GEGENÜBER WETTBEWERBERN, AMTSTRÄGERN UND GESCHÄFTSPARTNERN

Korruption

H&D duldet keine Korruption oder andere unerlaubte Geschäftspraktiken bei den Mitarbeitern oder von uns beauftragten Dritten.

Jegliche Vergünstigungen oder sonstige Vorteile, die die Fähigkeit beeinträchtigen könnten, objektive geschäftliche Entscheidungen zu treffen, werden von uns weder direkt noch mittelbar über Dritte angeboten, gefordert oder angenommen. Zuwendungen an Amtsträger, Lieferanten, Beschäftigte, Beauftragte staatlicher Einrichtungen, Politiker sowie an Mandatsträger und Kandidaten für politische Ämter sind grundsätzlich untersagt.

Wettbewerbs- und Kartellrecht

H&D hält wettbewerbsrechtliche Vorschriften und Vorgaben ein und trifft keine Absprachen und Vereinbarungen, die die Konditionen beeinflussen oder in anderer Weise den fairen Wettbewerb in unzulässiger Weise beschränken.

Berater/Agenten/Mittler

Berater, Agenten oder Mittler werden nach Vorgaben wie zum Beispiel Qualifikationen und Eignungskriterien ausgesucht und beauftragt. Vergütungen von Beratern, Agenten oder Mittlern müssen in einem angemessenen Verhältnis zu den geleisteten Diensten stehen und dürfen nicht dazu dienen, Geschäftspartnern oder Dritten unzulässige Vorteile zu gewähren.

Spenden und Sponsoring

Alle Spenden dürfen nur auf freiwilliger Basis getätigt werden, ohne Erwartung einer Gegenleistung. Die Vergabe einer Spende muss stets transparent und dokumentiert sein. Beim Sponsoring wird eine Gegenleistung, zum Beispiel in Form von Kommunikations- oder Marketing-Aktivitäten, für H&D erbracht.

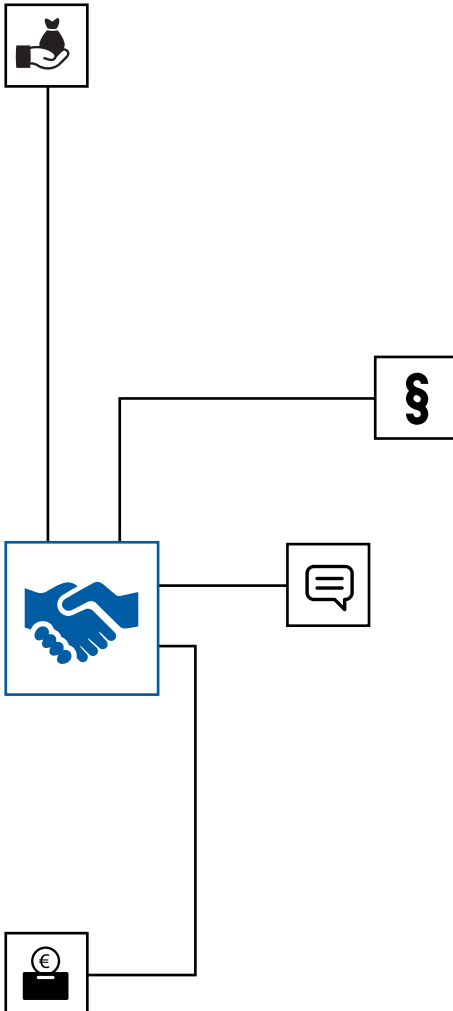

>>DIE SICHERHEIT
UNSERER MITARBEITER
IST EIN ZENTRALES
GEBOT UNSERES
UNTERNEHMERISCHEN
HANDELNS.<<



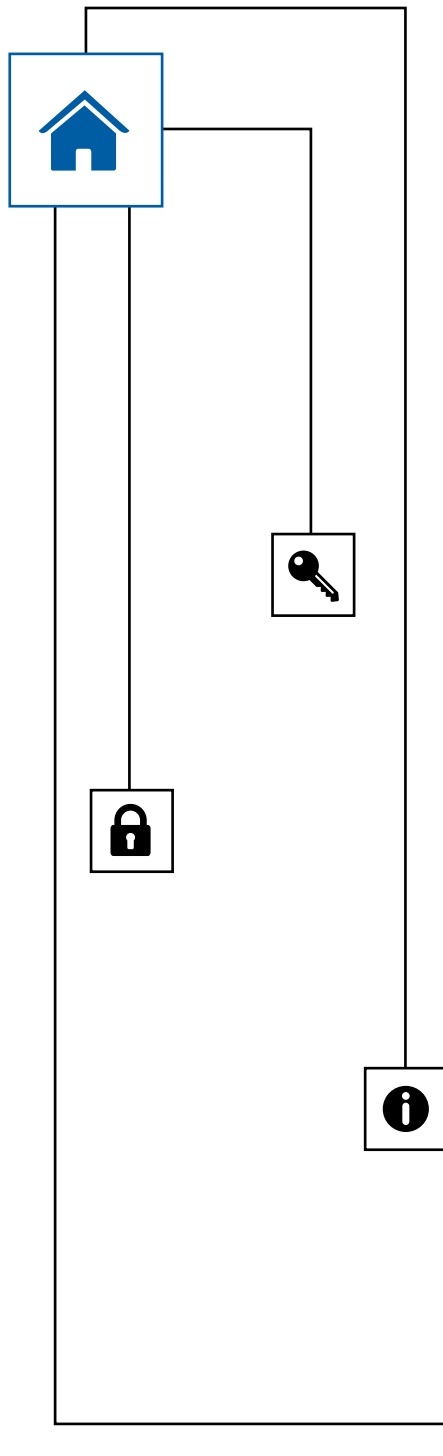

VERANTWORTUNG GEGENÜBER DEN EIGENTÜMERN

Schutz des Unternehmenseigentums

Unternehmenseigentum und alle vom Unternehmen bereitgestellten Arbeitsmittel dürfen grundsätzlich für betriebliche Zwecke genutzt werden und müssen ordnungsgemäß behandelt werden. Es wird ausdrücklich untersagt, Unternehmenseigentum ohne Erlaubnis zu verkaufen, zu verleihen oder für betriebsfremde Zwecke zu verwenden.

Datenschutz

H&D erhebt, verarbeitet und nutzt persönliche Daten nach datenschutzrechtlichen Vorschriften und Unternehmensrichtlinien. Hier gilt der Grundsatz der Datensparsamkeit. Dokumente, die persönliche Daten über Mitarbeiter enthalten, werden vertraulich behandelt, sorgfältig aufbewahrt und über autorisierte Personen offengelegt. Datenschutzvorfälle werden unverzüglich der Führungskraft und dem Datenschutzbeauftragten gemeldet.

IT- und Informationssicherheit

H&D sorgt für ein angemessenes, vollständiges und konkretes Sicherheitsniveau der digitalen Daten und Werte, sowie der abhängigen IT-Systeme. IT- und Informationssicherheit gehört zu den Verantwortungen der Führungskräfte. Diese halten die Mitarbeiterinnen und Mitarbeiter dazu an, geeignete Sicherheitsvorkehrungen (Passwörter, zugelassenen Technologien und lizenzierte Software) zu treffen, die den Schutz geistigen Eigentums und persönlicher Daten gewährleisten. Alle Mitarbeiterinnen und Mitarbeiter leisten ihren Beitrag, um interne und externe Missbräuche der IT-Ressourcen zu verhindern und die Sicherheitsvorgaben einzuhalten. Bei Bekanntwerden von Sicherheitsverletzungen sind die Führungskräfte unverzüglich zu informieren.

Geldwäsche

H&D ergreift alle erforderlichen Maßnahmen, um Geldwäsche in seinem Einflussbereich zu unterbinden.

EINHALTUNG DES VERHALTENSKODEX

Alle Geschäftsführer, Führungskräfte und Mitarbeiter von H&D sind verpflichtet, den Verhaltenskodex einzuhalten. Weiterhin gelten alle veröffentlichten Richtlinien, eGuidelines und Business Directives.

Im Falle der Nichteinhaltung ist mit angemessenen Konsequenzen bis hin zu arbeitsrechtlichen und disziplinarischen Maßnahmen zu rechnen. Schwerwiegende Verstöße können auch straf- und haftungsrechtliche Folgen nach sich ziehen.

INKRAFTSETZUNG

Inkraftsetzung Mai 2017



Hönigsberg & Düvel Datentechnik GmbH
August-Horch-Str. 1
38518 Gifhorn

Tel. +49 5371 960 0
www.hud.de

Bei Fragen und Anregungen:
HD_Compliance@hud.de